

簡単

イージーコネクタ

圧着やハンダ不要のセンサ用組立式コネクタ

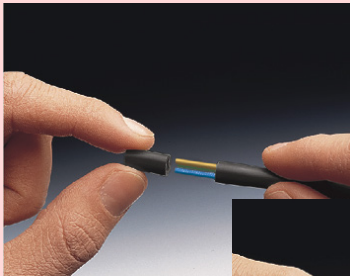

外皮をむき、

芯線を被覆のままコネクタに挿入し、

ハウジングに組み込むだけ！

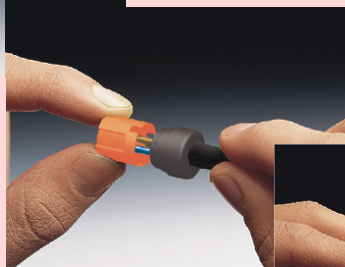

センサを簡単にコネクタ接続タイプにすることができます。

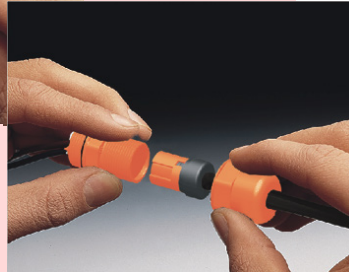

組立手順

- ①ケーブルの外皮を 15...20mm むきます。
(芯線のストリッピングは不要です)
 - ②ケーブルグランド、シール材、カップリングに通し、カラーマークに合わせて芯線をブッシュに挿入します。
 - ③ブッシュをカップリングにセットし、余分に出た芯線があればカットします。
 - ④コネクタ部とケーブルグランド部をねじ込んで合わせます。
- *逆の手順で取り外し、付け直しもできます。

早い

マウンティングスリーブ

保守交換時の再位置決め不要なスリーブ型固定台



一度正しい位置に固定すれば、スリーブが取り付け位置を保持し、センサ交換時の再設定が不要になります。スパッタ対策のテフロンコート仕様も用意しています。

取付手順

初回取付時

- ①センサをスリーブに入れ、樹脂リングとロックナットで締付けます。
- ②スリーブを設置箇所に取り付け、位置決め後ナットで固定します。

保守交換時

- ①新しいセンサをスリーブにセットして完了です。

イージーコネクタ

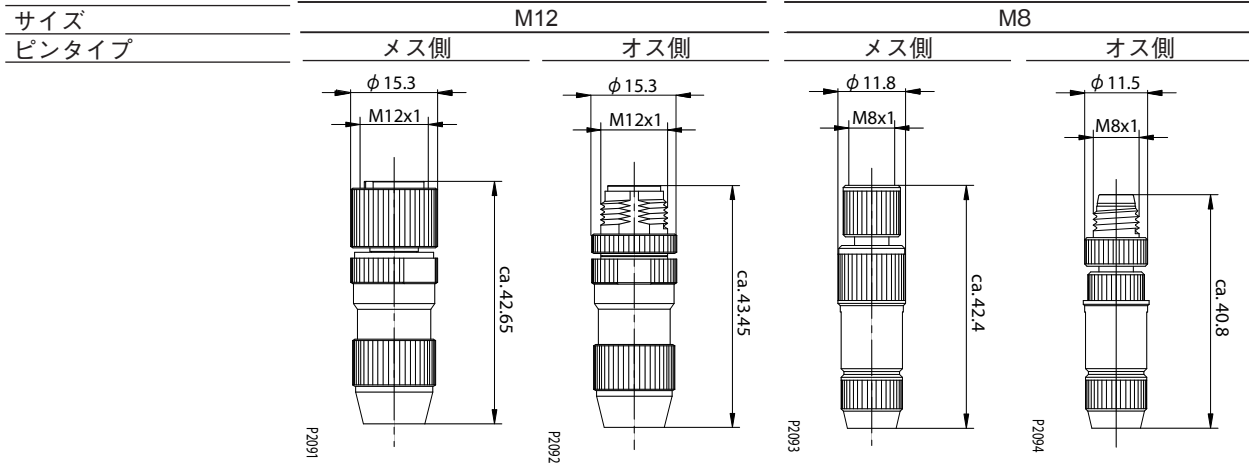

| 型式 | BKS-S107-RT14 | BKS-S109-RT14 | BKS-S111-RT13 | BKS-S113-RT13 |
|----------|-------------------------------------|-------------------------------------|-------------------------------------|-------------------------------------|
| 適合ケーブル仕様 | 心線 4x0.14...0.34 mm ² | 心線 4x0.14...0.34 mm ² | 心線 3x0.14...0.34 mm ² | 心線 3x0.14...0.34 mm ² |
| 保護構造 | 外径 φ 2.9...5.1 mm ¹⁾ | 外径 φ 2.9...5.1 mm ¹⁾ | 外径 φ 2.5...5.1 mm ²⁾ | 外径 φ 2.5...5.1 mm ²⁾ |
| 使用周囲温度 | IP 67 -5...+50°C | IP 67 -5...+50°C | IP 67 -5...+50°C | IP 67 -5...+50°C |

1) 同梱のガスケットにより対応
透明使用 → 2.9...4.0mm
黒色使用 → 4.0...5.1mm

2) 同梱のガスケットにより対応
2.5...3.2 / 3.2...4.0 / 4.0...5.1mm

マウンティングスリーブ

材質：真鍮 ニッケルメッキ

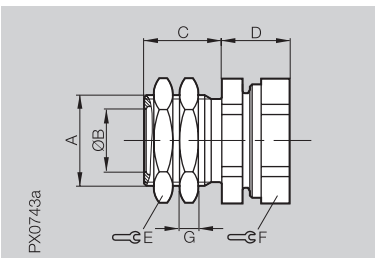

ネジ部 30mm 以上のセンサ用

| 型式 | A | φ B | C | D max. | E | F | G |
|-----------------|---------|-----|------|--------|------|------|---|
| BES 08.0-KH-2S* | M12x1 | 8 | 17.5 | 14.5 | SW17 | SW17 | 4 |
| BES 12.0-KH-2S* | M16x1 | 12 | 19.5 | 14.5 | SW22 | SW22 | 4 |
| BES 18.0-KH-2S* | M24x1.5 | 18 | 20.5 | 15.5 | SW30 | SW30 | 5 |
| BES 30.0-KH-2S* | M36x1.5 | 30 | 20.5 | 15.5 | SW41 | SW41 | 6 |

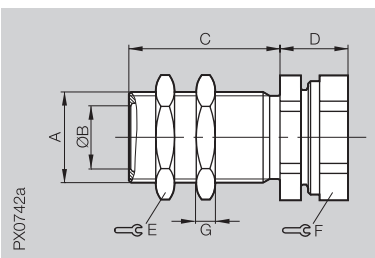

ネジ部 45mm 以上のセンサ用

| 型式 | A | φ B | C | D max. | E | F | G |
|-----------------|---------|-----|----|--------|------|------|---|
| BES 08.0-KH-2L* | M12x1 | 8 | 34 | 14.5 | SW17 | SW17 | 4 |
| BES 12.0-KH-2L* | M16x1 | 12 | 30 | 14.5 | SW22 | SW22 | 4 |
| BES 18.0-KH-2L* | M24x1.5 | 18 | 40 | 18 | SW30 | SW30 | 5 |
| BES 30.0-KH-2L* | M36x1.5 | 30 | 40 | 18 | SW41 | SW41 | 6 |

* テフロンコートをした耐スパッタ仕様は、型式末尾に「/W」を付けて下さい。

ご注意：マウンティングスリーブは、ノンシールドタイプの近接スイッチには使用できません。
また、シールド長距離タイプの近接スイッチと使用する場合は、検出距離が減少します。

BKS および BES__-KH は、Balluff 社（ドイツ）の製品です。

株式会社 ビー・アンド・プラス

本社工場 埼玉県比企郡ときがわ町五明 274 〒355-0343

東京営業所：TEL 03-5719-4155 FAX 03-6417-0115

名古屋営業所：TEL 052-581-5889 FAX 052-581-5517

大阪営業所：TEL 06-6304-2680 FAX 06-6304-2256

日本バルーフ株式会社より 2008 年 4 月社名変更いたしました。

製品に関する技術的なお問合せは、下記にご連絡下さい。

技術サービス：TEL 0493-65-1688 FAX 0493-65-3171

受付時間：月～金（祝祭日を除く）

9:00～12:00 13:00～17:00

E-mail：b-plus@b-plus-kk.jp

■仕様などの記載内容は、予告無く変更する場合があります。予めご了承下さい。