

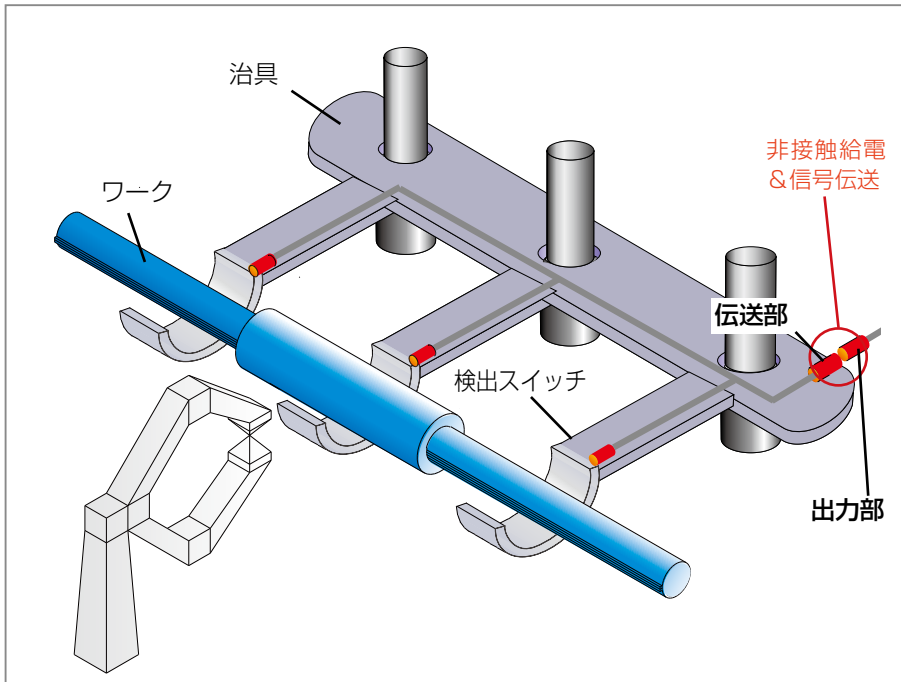

着脱式治具でのワーク確認



改善前の問題

- 治具交換の度、コネクタの着脱作業が必要。

改善！



リモートシステム

改善の効果

- コネクタ着脱作業が無くなり、治具交換の自動化が実現した。
- コネクタの防塵対策やメンテナンスが不要になった。

ポイント

ワークに合わせて溶接治具を交換、ワークの着座を確認し、溶接を行う。
リモートシステムは、ワーク検出用近接スイッチへの給電とその検出信号を伝送する。

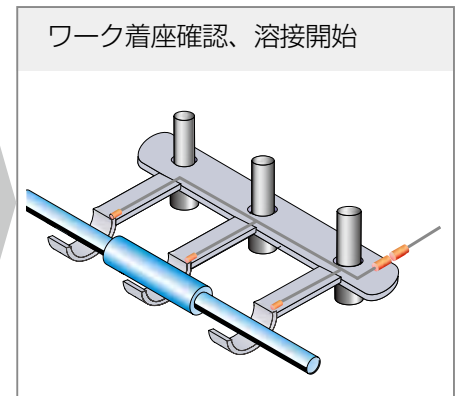
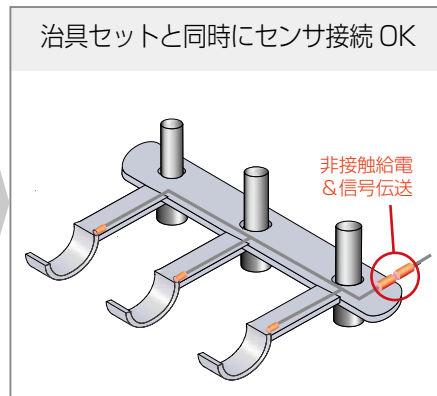
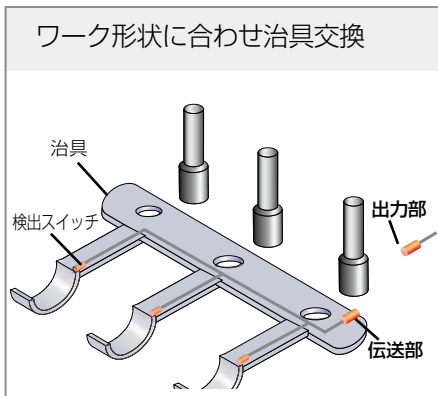

構成図

